

อิทธิพลเชิงโครงสร้างการมีส่วนร่วมของชุมชนในการจัดการการท่องเที่ยวเชิงสร้างสรรค์ จังหวัดเชียงราย

เบญจวรรณ เบญจกรณ์^{1*} สุรพงษ์ วงษ์ปาน² และ พุทธพร ลีวิเศษ³

¹สาขาวิชาการจัดการทรัพยากรมนุษย์และพัฒนางานองค์กร คณะวิทยาการจัดการ มหาวิทยาลัยราชภัฏเชียงราย

²สาขาวิชาการจัดการการค้าสมัยใหม่ คณะวิทยาการจัดการ มหาวิทยาลัยราชภัฏเชียงราย

³สาขาวิชาดนตรีศึกษา คณะครุศาสตร์ มหาวิทยาลัยราชภัฏเชียงราย

*Corresponding Author Email: benchawan.ben@cr.ru.ac.th

บทคัดย่อ

การวิจัยในครั้งนี้ มีวัตถุประสงค์ 1) เพื่อตรวจสอบความสอดคล้องโมเดลสมการเชิงโครงสร้างของปัจจัยเชิงสาเหตุที่มีอิทธิพลต่อการมีส่วนร่วมของชุมชนในการจัดการการท่องเที่ยวเชิงสร้างสรรค์ จังหวัดเชียงราย และ 2) เพื่อพัฒนาโมเดลสมการเชิงโครงสร้างของปัจจัยเชิงสาเหตุที่มีอิทธิพลต่อการมีส่วนร่วมของชุมชนในการจัดการการท่องเที่ยวเชิงสร้างสรรค์ จังหวัดเชียงราย โดยเก็บข้อมูลจากกลุ่มผู้มีส่วนร่วมในการจัดการการท่องเที่ยวเชิงสร้างสรรค์ในพื้นที่ จังหวัดเชียงราย จำนวน 400 คน โดยวิธีการสุ่มกลุ่มตัวอย่างใช้การเลือกกลุ่มตัวอย่างแบบเจาะจง เครื่องมือที่ใช้ในการวิจัยเป็นแบบสอบถามและทำการวิเคราะห์ข้อมูลด้วยโมเดลสมการเชิงโครงสร้าง

ผลการศึกษาพบว่า โมเดลสมการเชิงโครงสร้างของปัจจัยเชิงสาเหตุที่มีอิทธิพลต่อการมีส่วนร่วมของชุมชนในการจัดการการท่องเที่ยวเชิงสร้างสรรค์ จังหวัดเชียงราย กับข้อมูลเชิงประจักษ์ที่พัฒนาขึ้น มีความสอดคล้องกับข้อมูลเชิงประจักษ์ โดยปัจจัยที่มีอิทธิพลต่อการมีส่วนร่วมของชุมชนในการจัดการการท่องเที่ยวเชิงสร้างสรรค์ ประกอบด้วย ด้านภาวะผู้นำการเปลี่ยนแปลง ด้านจิตใจ และด้านความผูกพัน ซึ่งปัจจัยดังกล่าวมีอิทธิพลทางตรงต่อการมีส่วนร่วมของชุมชนในการจัดการการท่องเที่ยวเชิงสร้างสรรค์ อย่างมีนัยสำคัญ พบว่า ด้านความผูกพัน มีอิทธิพลสูงที่สุด (TE เท่ากับ .834) รองลงมา คือ ด้านจิตใจ (TE เท่ากับ .793) และด้านภาวะผู้นำการเปลี่ยนแปลง (TE เท่ากับ .751) และด้านภาวะผู้นำการเปลี่ยนแปลงมีอิทธิพลทางตรงต่อด้านความผูกพัน (DE เท่ากับ .933) และด้านภาวะผู้นำการเปลี่ยนแปลงอิทธิพลทางตรงต่อด้านจิตใจ (DE เท่ากับ .912) ตามลำดับ โดยด้านภาวะผู้นำการเปลี่ยนแปลงมีอิทธิพลทางอ้อมต่อการมีส่วนร่วมของชุมชนในการจัดการการท่องเที่ยวเชิงสร้างสรรค์ผ่านด้านความผูกพัน (IE เท่ากับ .778) และด้านภาวะผู้นำการเปลี่ยนแปลงมีอิทธิพลทางอ้อมต่อการมีส่วนร่วมของชุมชนในการจัดการการท่องเที่ยวเชิงสร้างสรรค์ผ่านด้านจิตใจ (IE เท่ากับ .723) ตามลำดับ

คำสำคัญ: การมีส่วนร่วมของชุมชน การจัดการการท่องเที่ยวเชิงสร้างสรรค์ การวิจัย ภาวะผู้นำ

The Structural Influence of Community Participation in Creative Tourism Management in Chiang Rai Province

Benchawan Benchakorn^{1*} Surapong Wongpan² and Puttaporn Leeviset³

¹Human Resource Management and Organizational Development Faculty of Management Science, Chiang Rai Rajabhat University

²Modern Trade Management, Faculty of Management Science, Chiang Rai Rajabhat University

³Music Education Faculty of Education, Chiang Rai Rajabhat University

*Corresponding Author Email: benchawan.ben@cru.ac.th

Abstract

This research was conducted to serve the following objectives: 1) to examine the validity of the structural equation model of causal factors that influenced community participation in creative tourism management in Chiang Rai Province; and 2) to develop a structural equation model of causal factors that influenced community participation in creative tourism management in Chiang Rai Province. Data were collected from 400 individuals involved in creative tourism management in Chiang Rai Province derived through stratified purposive sampling. A questionnaire was used as a research tool, and data were analyzed using structural equation modeling.

The study found that the structural equation model developed to analyze the causal factors influencing community participation in creative tourism management in Chiang Rai Province was supported by the empirical data. The factors found to influence community participation were leadership, motivation, and commitment. These factors had a significant direct impact on community participation in creative tourism management as follows. Commitment had the highest impact (TE = .834), followed by motivation (TE = .793) and leadership (TE = .751). Leadership had a direct impact on both commitment (DE = .933) and motivation (DE = .912). Moreover, leadership had an indirect impact on community participation through both commitment (IE = .778) and motivation (IE = .723).

Keywords: Community Participation, Creative Tourism Management, Motivation, Leadership

บทนำ

สถานการณ์การท่องเที่ยวเชิงสร้างสรรค์ในประเทศไทยมีแนวโน้มเติบโตอย่างต่อเนื่อง โดยเฉพาะในพื้นที่เมืองรองที่มีความหลากหลายทางวัฒนธรรม โดยภาครัฐบาลได้สนับสนุนผ่านโครงการต่าง ๆ เช่น “เที่ยวเมืองรองอย่างสร้างสรรค์” และ “หนึ่งชุมชน หนึ่งกิจกรรมสร้างสรรค์” ซึ่งช่วยกระจายรายได้สู่ชุมชนท้องถิ่นและลดความแออัดในเมืองท่องเที่ยวหลัก (การท่องเที่ยวแห่งประเทศไทย, 2567) ซึ่งการท่องเที่ยวเชิงสร้างสรรค์เป็นแนวคิดที่เน้นกิจกรรมทางการท่องเที่ยวและผลิตภัณฑ์ทางการท่องเที่ยว ลักษณะการท่องเที่ยวเชิงสร้างสรรค์ มีกิจกรรมการเรียนรู้ที่เน้นการให้นักท่องเที่ยวมีส่วนร่วมของกับคนในชุมชนผ่านกิจกรรมโดยมีการเรียนรู้ที่มีความสัมพันธ์กับศิลปวัฒนธรรม วิถีชีวิตของคนในชุมชน และอัตลักษณ์ของพื้นที่การท่องเที่ยวในสถานที่ต่าง ๆ โดยกิจกรรมที่เกิดขึ้นจะเน้นการมีส่วนร่วมของคนในชุมชนเพื่อให้เกิดความสัมพันธ์กัน และผลตอบแทนทางอ้อมที่เกิดขึ้นจะทำให้เกิดการกระจายรายได้ให้กับคนในพื้นที่ (องค์การบริหารการพัฒนาพื้นที่พิเศษเพื่อการท่องเที่ยวอย่างยั่งยืน, 2561) ซึ่งจะเห็นได้ว่าการท่องเที่ยวเชิงสร้างสรรค์มีความสำคัญอย่างยิ่ง จากการกำหนดเป็นแผนแม่บทยุทธศาสตร์ชาติ (พ.ศ. 2561–2580) มีส่วนเกี่ยวข้องกับแผนแม่บทด้านการท่องเที่ยวที่ให้ความสำคัญกับการรักษาการเป็นจุดหมายปลายทางของการท่องเที่ยวระดับโลก ผ่านการพัฒนาการท่องเที่ยวทั้งระบบ มุ่งเน้นการดึงดูดนักท่องเที่ยวกลุ่มคุณภาพ ควบคู่กับการพัฒนาและสร้างความหลากหลายด้านการท่องเที่ยวให้สอดคล้องกับความต้องการของนักท่องเที่ยวในสาขาการท่องเที่ยวที่มีศักยภาพสูง มุ่งเน้นการชูจุดเด่นด้านวัฒนธรรม อัตลักษณ์ความเป็นไทย และให้คุณค่ากับสิ่งแวดล้อม โดยแผนแม่บทด้านการท่องเที่ยวประกอบด้วย 6 แผนย่อย คือ 1) การท่องเที่ยวเชิงสร้างสรรค์และวัฒนธรรม 2) การท่องเที่ยวเชิงธุรกิจ 3) การท่องเที่ยวเชิงสุขภาพ ความงาม และแพทย์แผนไทย 4) การท่องเที่ยวสำราญทางน้ำ 5) การท่องเที่ยวเชื่อมโยงภูมิภาค และ 6) การพัฒนาระบบนิเวศด้านการท่องเที่ยว ซึ่งหนึ่งในแผนนั้นเป็นการท่องเที่ยวเชิงสร้างสรรค์และวัฒนธรรม (กระทรวงการท่องเที่ยวและกีฬา, 2561)

ในส่วนของจังหวัดเชียงรายให้ความสำคัญด้านการท่องเที่ยวเชิงสร้างสรรค์ โดยมีการกำหนดกิจกรรมการพัฒนาพื้นที่การท่องเที่ยวสร้างสรรค์ในพื้นที่อย่างต่อเนื่อง ได้ทำการวิเคราะห์ความต้องการและปัญหาด้านการท่องเที่ยวในพื้นที่เพื่อพัฒนาแผนการพัฒนาการท่องเที่ยวเชิงสร้างสรรค์ต้นแบบ ซึ่งเป็นหนึ่งในวิสัยทัศน์สำคัญของจังหวัดเชียงราย (สำนักงานจังหวัดเชียงราย, 2565) การประสบความสำเร็จในการเป็นการท่องเที่ยวสร้างสรรค์ต้นแบบได้นั้น มีหลายส่วนประกอบไม่เพียงแต่ความสมบูรณ์ทางด้านกายภาพเท่านั้นแต่ยังต้องอาศัยหลายปัจจัยด้วยกันสิ่งสำคัญ คือ การมีส่วนร่วมของชุมชนในการจัดการการท่องเที่ยวเชิงสร้างสรรค์ที่เป็นองค์ประกอบตัวชี้วัดการท่องเที่ยวชุมชนเชิงสร้างสรรค์ที่สำคัญประการหนึ่ง (พงษ์จันทร์ หลวงจันทร์ดวง และ วราภรณ์ ปัญญาวดี, 2561) การมีส่วนร่วมในการบริหารจัดการการท่องเที่ยว การบริหารจัดการให้คนในชุมชนได้มีส่วนร่วมในการวางแผน

และตัดสินใจ มีการรวมกลุ่ม รวมถึงมีการจัดตั้งกลุ่มบริหารงานโดยชุมชน กำหนดให้คนในพื้นที่ต้องมีส่วนร่วมในการเป็นคณะกรรมการรับผิดชอบร่วมกัน โดยมอบหมายหน้าที่ตามโครงสร้างตำแหน่งงาน เพื่อให้เกิดความชัดเจนในการปฏิบัติหน้าที่ เริ่มตั้งแต่การวางแผนกิจกรรม การมีส่วนร่วมในการทำกิจกรรมการท่องเที่ยวในพื้นที่ การจัดสรรงบประมาณและการติดตามตรวจสอบให้เป็นไปตามที่ได้วางแผนไว้ตั้งแต่เริ่มแรก รวมไปถึงการหาแนวทางการแก้ไขปัญหาาร่วมกัน ซึ่งจะเห็นได้ว่า คนในชุมชนจะเป็นบุคคลที่มีความรู้ความเข้าใจในสถานที่ท่องเที่ยวดีกว่าบุคคลที่อยู่นอกพื้นที่ อย่างไรก็ตาม แม้ว่าจะมีการศึกษาที่เกี่ยวข้องกับการท่องเที่ยวเชิงสร้างสรรค์ในหลายพื้นที่ของประเทศไทย แต่ยังไม่พบว่ามีข้อจำกัดในด้านการวิเคราะห์สถิติขั้นสูงของปัจจัยที่ส่งผลต่อการมีส่วนร่วมของชุมชนในระดับพื้นที่ และยังขาดการวิเคราะห์ปัจจัยเชิงสาเหตุและกลไกความสัมพันธ์ระหว่างภาวะผู้นำ แรงจูงใจในการมีส่วนร่วม และความผูกพันในชุมชนที่มีผลต่อความสำเร็จในการจัดการการท่องเที่ยวเชิงสร้างสรรค์โดยตรง

ความร่วมมือของชุมชนในการจัดการการท่องเที่ยวเชิงสร้างสรรค์มีความสัมพันธ์กับปัจจัยหลายด้านที่ส่งเสริมซึ่งกันและกัน โดยเฉพาะบทบาทของผู้นำในชุมชนซึ่งสามารถผลักดันให้เกิดการมีส่วนร่วมอย่างสร้างสรรค์ผ่านวิธีการบริหารจัดการที่มีประสิทธิภาพ ผู้นำที่มีแนวคิดก้าวหน้า และสามารถถ่ายทอดวิสัยทัศน์ให้ชุมชนเห็นภาพรวมของการพัฒนา จะส่งผลให้เกิดความร่วมมือจากสมาชิกในชุมชนมากยิ่งขึ้น (Bass, 1985) ผู้นำที่สามารถเข้าใจและตอบสนองต่อแรงจูงใจเหล่านี้ได้อย่างเหมาะสม จะส่งผลให้เกิดการมีส่วนร่วมของชุมชนมากยิ่งขึ้น (Deci & Ryan, 1985) ทำให้เกิดความผูกพันในพื้นที่ของชุมชนที่มีการส่งเสริมการท่องเที่ยวเชิงสร้างสรรค์ ส่งผลต่อการมีส่วนร่วมของชุมชนในการจัดการการท่องเที่ยวให้ประสบความสำเร็จ โดยการจัดการที่ดีนั้นต้องมาจากตัวบุคคลที่เป็นผู้นำที่ดี ซึ่งผู้นำต้องสามารถจัดการต่อการเปลี่ยนแปลงได้และทำให้เกิดความสำเร็จตามเป้าหมายที่กำหนด รวมถึงส่งผลต่อปัจจัยจูงใจที่ทำให้คนในชุมชนมีส่วนร่วมเกิดความผูกพันในชุมชน ผู้วิจัยจึงทำการศึกษาโดยใช้การวิเคราะห์โมเดลสมการโครงสร้าง (Structural Equation Modeling Analysis) เพื่อพัฒนาโมเดลปัจจัยที่ส่งผลต่อการมีส่วนร่วมของชุมชนในการจัดการการท่องเที่ยวเชิงสร้างสรรค์ นำไปใช้ประโยชน์เชิงนโยบายและชุมชน และทำการยืนยันและอธิบายปัจจัยเชิงสาเหตุดังกล่าว เพื่อให้ผลการศึกษาได้องค์ความรู้โมเดลต้นแบบในการส่งเสริมการมีส่วนร่วมของชุมชนในการจัดการการท่องเที่ยวเชิงสร้างสรรค์ในการกำหนดแนวทางในการส่งเสริมการมีส่วนร่วมของชุมชนต่อไป

วัตถุประสงค์ของการวิจัย

1. เพื่อตรวจสอบความสอดคล้องโมเดลสมการเชิงโครงสร้างของปัจจัยเชิงสาเหตุที่มีอิทธิพลต่อการมีส่วนร่วมของชุมชนในการจัดการการท่องเที่ยวเชิงสร้างสรรค์ จังหวัดเชียงราย
2. เพื่อพัฒนาโมเดลสมการเชิงโครงสร้างของปัจจัยเชิงสาเหตุที่มีอิทธิพลต่อการมีส่วนร่วมของชุมชนในการจัดการการท่องเที่ยวเชิงสร้างสรรค์ จังหวัดเชียงราย

ขอบเขตของการวิจัย

ประชากรและกลุ่มตัวอย่าง

ประชากรของการวิจัย คือ ผู้มีส่วนร่วมในการจัดการการท่องเที่ยวเชิงสร้างสรรค์ในพื้นที่จังหวัดเชียงราย และกลุ่มตัวอย่างของงานวิจัย คือ ผู้มีส่วนร่วมในการจัดการการท่องเที่ยวเชิงสร้างสรรค์ในพื้นที่ จังหวัดเชียงราย ได้แก่ หน่วยงานรัฐบาลท้องถิ่น ธุรกิจท่องเที่ยว ประชาชนและกลุ่มชุมชนในจังหวัดเชียงราย โดยการกำหนดขนาดกลุ่มตัวอย่างในครั้งนี้ เนื่องจากประชากรมีขนาดใหญ่และไม่ทราบจำนวนประชากรที่แน่นอน ดังนั้น ขนาดตัวอย่างสามารถคำนวณได้จากสูตรไม่ทราบขนาดตัวอย่างของ Cochran (2007) โดยกำหนดระดับค่าความเชื่อมั่นร้อยละ 95 และระดับค่าความคลาดเคลื่อนร้อยละ 5 ของ กัลยา วานิชย์บัญชา (2562) โดยใช้ขนาดกลุ่มตัวอย่างอย่างน้อย 384 คน เพื่อให้ครอบคลุมความน่าเชื่อถือของข้อมูลในการวิเคราะห์ผลข้อมูล ผู้วิจัยจึงใช้ขนาดกลุ่มตัวอย่างทั้งหมด 400 ตัวอย่าง ซึ่งถือได้ว่าผ่านเกณฑ์ตามที่เงื่อนไขกำหนด คือ ไม่น้อยกว่าตัวอย่างที่กำหนดแล้วดำเนินการกำหนดวิธีการสุ่มกลุ่มตัวอย่างใช้การเลือกกลุ่มตัวอย่างแบบเจาะจง (Purposive Sampling) ด้วยเหตุผลความเหมาะสมกับลักษณะของปัญหาการวิจัย กลุ่มตัวอย่างเป็นผู้มีส่วนร่วมในการจัดการการท่องเที่ยวเชิงสร้างสรรค์ในพื้นที่ จังหวัดเชียงราย โดยมีขอบเขตด้านระยะเวลาในการดำเนินงานวิจัย วันที่ 1 มกราคม พ.ศ. 2567 ถึง 31 ธันวาคม พ.ศ. 2567

ตัวแปรที่ใช้ในการวิจัย

1. **ตัวแปรต้น** ได้แก่ ปัจจัยด้านภาวะผู้นำการเปลี่ยนแปลง หมายถึง กระบวนการที่บุคคลมีความสามารถให้ผู้อื่นเกิดการกระทำที่มีการเปลี่ยนแปลงจากการกระทำเดิม ประกอบด้วย 4 องค์ประกอบ ได้แก่ 1) การมีอิทธิพลอย่างมีอุดมการณ์ 2) การสร้างแรงบันดาลใจ 3) การกระตุ้นทางปัญญา และ 4) การคำนึงถึงความเป็นปัจเจกบุคคล (Bass & Avolio, 1993) ภาวะผู้นำการเปลี่ยนแปลงจึงเป็นกลไกสำคัญในการผลักดันให้เกิดการปรับตัวและพัฒนาอย่างสร้างสรรค์ในระดับชุมชน โดยเฉพาะในบริบทของการท่องเที่ยวที่ต้องเผชิญกับความท้าทายใหม่ ๆ และความต้องการของนักท่องเที่ยวที่เปลี่ยนแปลงอยู่ตลอดเวลา
2. **ตัวแปรตาม** ได้แก่ การมีส่วนร่วมของชุมชนในการจัดการการท่องเที่ยวเชิงสร้างสรรค์ หมายถึง การมีส่วนร่วมควบคู่ไปกับการดำเนินงาน การตัดสินใจยังเกี่ยวข้องกับประชาชนในเรื่อง

ของผลประโยชน์ และการประเมินผลในกิจกรรมการพัฒนาด้วย การมีส่วนร่วมของชุมชนท้องถิ่น เป็นการเปิดโอกาสให้แก่สมาชิกของชุมชนท้องถิ่นอย่างเท่าเทียมกันในการเข้าร่วมรับผลประโยชน์ จากกิจกรรมการพัฒนา ประกอบด้วย 4 องค์ประกอบ ได้แก่ 1) การมีส่วนร่วมในการตัดสินใจ 2) การมีส่วนร่วมในการปฏิบัติการ 3) การมีส่วนร่วมในการรับผลประโยชน์ และ 4) การมีส่วนร่วมในการประเมินผล (Cohen & Uphoff, 1980) โดยการมีส่วนร่วมของชุมชนถือเป็นขั้นตอนสำคัญในการพัฒนา ด้านการท่องเที่ยวเชิงสร้างสรรค์ เนื่องจากเป็นกระบวนการส่งเสริมให้ผู้นำชุมชนและผู้มีส่วนเกี่ยวข้อง สามารถวิเคราะห์ภาพรวมของการมีส่วนร่วมในแต่ละระยะของกระบวนการพัฒนาได้อย่างชัดเจน ซึ่งข้อมูลดังกล่าวนำไปใช้เป็นแนวทางในการออกแบบกระบวนการส่งเสริมการมีส่วนร่วมให้เหมาะสม กับบริบทเฉพาะของแต่ละพื้นที่ได้

3. ตัวแปรต้นกลาง ได้แก่ ปัจจัยจูงใจ หมายถึง ปัจจัยที่เกี่ยวข้องกับงานโดยตรงเพื่อจูงใจ ให้คนชอบและรักงานปฏิบัติ เป็นการกระตุ้นให้เกิดความพึงพอใจให้แก่ผู้มีส่วนร่วมในชุมชน ให้ปฏิบัติงานได้อย่างมีประสิทธิภาพมากขึ้น ประกอบด้วย 5 องค์ประกอบ ได้แก่ 1) ความสำเร็จในการทำงานของบุคคล 2) การได้รับการยอมรับนับถือ 3) ลักษณะของงานที่ปฏิบัติ 4) ความรับผิดชอบ และ 5) ความก้าวหน้า ด้านความผูกพันต่อองค์กร ประกอบด้วย 3 องค์ประกอบ ได้แก่ 1) ความเชื่อมั่น อย่างแรงกล้าและการยอมรับเป้าหมายค่านิยมขององค์กร 2) ความเต็มใจที่จะทุ่มเทความพยายาม อย่างมากเพื่อประโยชน์ขององค์กร 3) ความปรารถนาอย่างแรงกล้าที่จะคงไว้ซึ่งความเป็นสมาชิกภาพ ขององค์กร (Mowday et al., 1982) ปัจจัยจูงใจและความผูกพันต่อชุมชนเป็นองค์ประกอบที่ช่วยกระตุ้น ให้ผู้มีส่วนร่วมแสดงความมุ่งมั่นตั้งใจและการกระทำได้อย่างเต็มที่ รวมถึงได้รับการยอมรับ และเห็นคุณค่าในบทบาทของตนเอง จะช่วยเสริมสร้างความมั่นใจและความรู้สึกเป็นเจ้าของร่วม ในกิจกรรมการท่องเที่ยวเชิงสร้างสรรค์ได้อย่างต่อเนื่อง

กรอบแนวคิดในการวิจัย

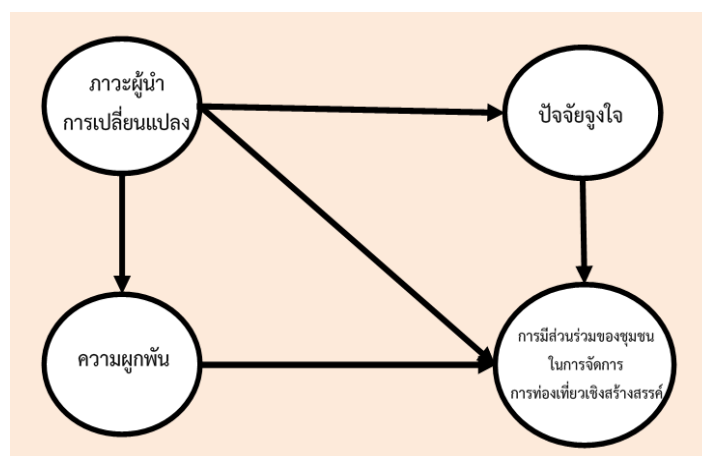

ภาพที่ 1 กรอบแนวคิดในการวิจัย

วิธีดำเนินการวิจัย

เครื่องมือการวิจัย

เครื่องมือการวิจัยที่ใช้ในการเก็บรวบรวมข้อมูล คือ แบบสอบถามเพื่อศึกษาอิทธิพลเชิงโครงสร้างการมีส่วนร่วมของชุมชนในการจัดการการท่องเที่ยวเชิงสร้างสรรค์ จังหวัดเชียงราย โดยข้อมูลแบบสอบถามประกอบด้วย 3 ตอน ได้แก่ ตอนที่ 1 ข้อมูลเกี่ยวกับปัจจัยจูงใจในการมีส่วนร่วมของชุมชนในการจัดการการท่องเที่ยวเชิงสร้างสรรค์ ตอนที่ 2 ข้อมูลเกี่ยวกับภาวะผู้นำการเปลี่ยนแปลงในการจัดการการท่องเที่ยวเชิงสร้างสรรค์ ตอนที่ 3 ข้อมูลเกี่ยวกับความผูกพันในการมีส่วนร่วมของชุมชนในการจัดการการท่องเที่ยวเชิงสร้างสรรค์ และตอนที่ 4 ข้อมูลเกี่ยวกับการมีส่วนร่วมของชุมชนในการจัดการการท่องเที่ยวเชิงสร้างสรรค์ ผู้วิจัยทำการตรวจสอบความเที่ยงตรงเชิงเนื้อหา (Content Validity) โดยการวิเคราะห์หาค่าดัชนีความสอดคล้อง IOC และปรับปรุงแบบสอบถาม สำหรับค่า IOC ที่ได้มีค่าอยู่ระหว่าง 0.965–1.00 โดยผู้ทรงคุณวุฒิทั้งหมด 3 ท่าน ซึ่งเข้าใกล้ค่า 1 ทั้งนี้ค่า IOC ที่ยอมรับมีความเที่ยงตรง คือ มีค่าตั้งแต่ 0.50 ขึ้นไป จากนั้นนำแบบสอบถามที่ได้รับการปรับปรุงแก้ไขแล้วไปทดลองใช้ (Try Out) กับกลุ่มตัวอย่างที่ไม่ใช่กลุ่มตัวอย่างเดียวกับการวิจัยครั้งนี้ จำนวน 30 ราย นำมาวิเคราะห์หาความเชื่อมั่น (Reliability) โดยใช้สูตรสัมประสิทธิ์แอลฟาของครอนบาค (Cronbach's Alpha Coefficient) สำหรับค่าความเชื่อมั่นที่ได้มีค่าเท่ากับ 0.981 แสดงให้เห็นว่าข้อคำถามมีความน่าเชื่อถือในระดับสูง ซึ่งกำหนดให้ค่าความเชื่อมั่นได้จำนวนมากกว่าหรือเท่ากับ 0.70 และเพื่อหลีกเลี่ยงปัญหาการเกิดภาวะร่วมเส้นตรงพหุ (Multicollinearity) ผู้วิจัยได้ทำการตรวจสอบค่าสัมประสิทธิ์สหสัมพันธ์ระหว่างตัวแปรอิสระด้วยกัน มีค่าระดับความสัมพันธ์ระหว่าง 0.580–0.751 ซึ่งค่าสัมประสิทธิ์สหสัมพันธ์ระหว่างตัวแปรอิสระด้วยกัน ควรค่าไม่เกิน 0.85 ในส่วนของการตรวจสอบความเชื่อมั่นรวมของตัวแปรแฝง (Composite Reliability: CR) และการวิเคราะห์ค่าเฉลี่ยความแปรปรวนที่สกัดได้ (Average Variance Extracted: AVE) ซึ่งเป็นค่าเฉลี่ยความแปรปรวนของตัวแปรแฝงที่ไปอธิบายตัวแปรสังเกตได้ โดยค่าความน่าเชื่อมั่นรวมของตัวแปรแฝง (Composite Reliability: CR) ควรค่ามากกว่า 0.60 ซึ่งผลการวิเคราะห์พบว่า มีค่าสูงสุดเท่ากับ 0.980 และค่าต่ำสุดเท่ากับ 0.939 ซึ่งค่าที่ได้มากกว่า 0.60 ทุกค่า ส่วนค่าเฉลี่ยความแปรปรวนที่สกัดได้ (Average Variance Extracted: AVE) ควรค่ามากกว่า 0.50 ซึ่งผลการวิเคราะห์พบว่า มีค่าสูงสุดเท่ากับ 0.926 และค่าต่ำสุดเท่ากับ 0.795 ซึ่งค่าที่ได้มากกว่า 0.50 ทุกค่าแสดงให้เห็นว่า ตัวแปรแฝงแต่ละตัว สามารถอธิบายความแปรปรวนของตัวแปรสังเกตได้อย่างเป็นเอกภาพดี การประเมินโมเดลการวัดได้ หลักฐานที่ชัดเจนว่าการนิยามตัวแปรแฝงทั้งหมดถูกต้องและเชื่อถือได้ (Fornell & Larcker, 1981)

การเก็บรวบรวมข้อมูล

การเก็บรวบรวมข้อมูลแบบสอบถามไปยังกลุ่มตัวอย่างที่เป็นผู้มีส่วนร่วมในการจัดการการท่องเที่ยวเชิงสร้างสรรค์ในพื้นที่ จังหวัดเชียงราย ผู้วิจัยดำเนินการเก็บข้อมูลตามลำดับ ดังนี้ โดยประสานงาน

กับผู้นำชุมชนในพื้นที่ จังหวัดเชียงราย เพื่อขอความร่วมมือในการตอบแบบสอบถามและขออนุญาตเก็บข้อมูล โดยแจกแบบสอบถามให้กลุ่มตัวอย่างจำนวน 400 ฉบับ และเมื่อได้รับแบบสอบถามกลับคืนมาแล้ว ผู้วิจัยดำเนินการตรวจสอบแบบสอบถามนำมาลงรหัสให้คะแนนตามน้ำหนักคะแนนแต่ละข้อ และบันทึกข้อมูลลงในคอมพิวเตอร์เพื่อวิเคราะห์ข้อมูลในลำดับต่อไป

การวิเคราะห์ข้อมูล

การวิจัยครั้งนี้ใช้สถิติในการวิเคราะห์ข้อมูลโดยโมเดลสมการโครงสร้าง (Structural Equation Modeling) หรือ SEM ผู้วิจัยพัฒนาโมเดลสมการโครงสร้าง โดยมีขั้นตอนการวิเคราะห์ข้อมูลตามการพัฒนาโมเดล (Anderson & Gerbing, 1988) ดังนี้

ขั้นตอนแรก ความตรงเชิงสภาวะสัมพันธฐาน (Convergent Validity) เป็นระดับของความคล้ายคลึงกันของแบบวัดที่ควรจะคล้ายคลึงตามทฤษฎี

ขั้นตอนที่สอง ความตรงเชิงจำแนก (Discriminant Validity) ทดสอบความแตกต่างของปัจจัยที่ละคู่เพื่อตรวจสอบความแตกต่าง

ขั้นตอนที่สาม ตรวจสอบโมเดลการวัด (Measurement Model) ตรวจสอบความเหมาะสมของตัวแปรในโมเดล

และขั้นตอนที่สี่ วิเคราะห์โมเดลสมการโครงสร้าง (Structural Model) พิจารณาความสอดคล้องของโมเดลที่พัฒนาขึ้นกับข้อมูลเชิงประจักษ์ โดยดูจากค่าดัชนีความสอดคล้องของโมเดลค่าพารามิเตอร์แต่ละเส้น และความสมเหตุสมผลของขนาดและทิศทางของค่าพารามิเตอร์แต่ละเส้น ผลการวิเคราะห์เป็นดังนี้

ผลการวิจัย

1. ผลการวิเคราะห์ตามวัตถุประสงค์เพื่อตรวจสอบความสอดคล้องโมเดลสมการเชิงโครงสร้างของปัจจัยเชิงสาเหตุที่มีอิทธิพลต่อการมีส่วนร่วมของชุมชนในการจัดการการท่องเที่ยวเชิงสร้างสรรค์ จังหวัดเชียงราย

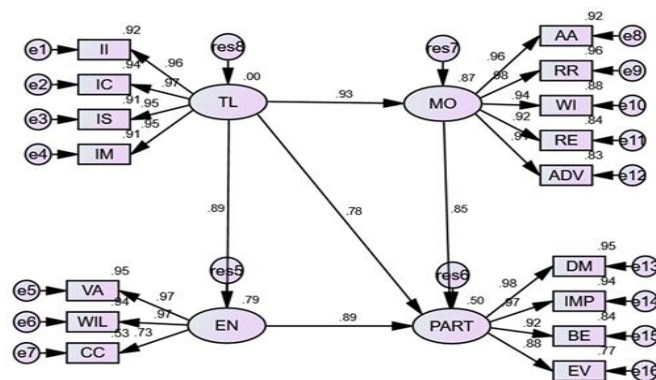

ภาพที่ 2 รูปแบบความสัมพันธ์ของโมเดลสมการเชิงโครงสร้างของปัจจัยเชิงสาเหตุที่มีอิทธิพลต่อการมีส่วนร่วมของชุมชนในการจัดการการท่องเที่ยวเชิงสร้างสรรค์ จังหวัดเชียงราย ก่อนปรับปรุงโมเดล

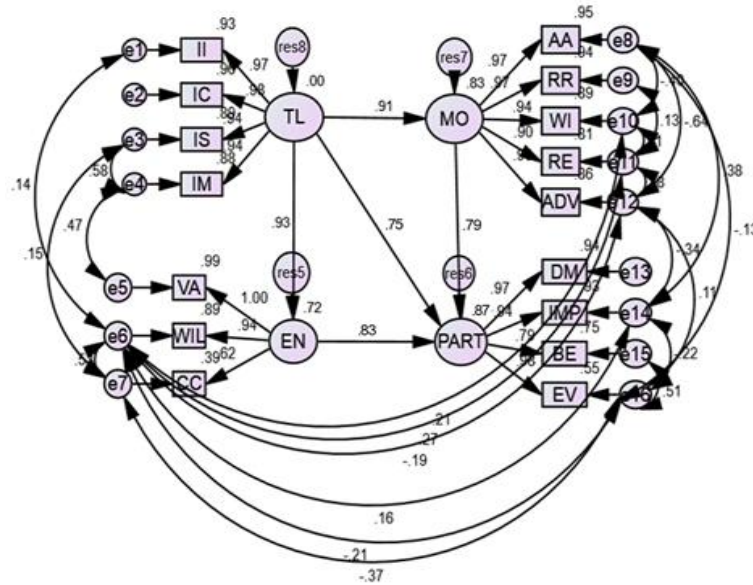

ภาพที่ 3 ผลการวิเคราะห์โมเดลสมการเชิงโครงสร้างของปัจจัยเชิงสาเหตุที่มีอิทธิพลต่อการมีส่วนร่วมของชุมชนในการจัดการการท่องเที่ยวเชิงสร้างสรรค์ จังหวัดเชียงราย หลังปรับปรุงโมเดล

จากภาพที่ 3 พบว่า ปัจจัยเชิงสาเหตุที่มีอิทธิพลต่อการมีส่วนร่วมของชุมชนในการจัดการการท่องเที่ยวเชิงสร้างสรรค์ จังหวัดเชียงราย ได้แก่ ด้านภาวะผู้นำการเปลี่ยนแปลงมีอิทธิพลต่อตัวแปรการมีอิทธิพลอย่างมีอุดมการณ์ (II) เท่ากับ 0.97 ตัวแปรการสร้างแรงบันดาลใจ (IC) เท่ากับ 0.98 ตัวแปรการกระตุ้นทางปัญญา (IS) เท่ากับ 0.94 และตัวแปรการคำนึงถึงความเป็นปัจเจกบุคคล (IM) เท่ากับ 0.94 ด้านจิตใจ (MO) มีอิทธิพลต่อตัวแปรความสำเร็จในการทำงานของบุคคล (AA) เท่ากับ 0.97 ตัวแปรการได้รับการยอมรับนับถือ (RR) เท่ากับ 0.97 ตัวแปรลักษณะของงานที่ปฏิบัติ (WI) เท่ากับ 0.94 ตัวแปรความรับผิดชอบ (RE) เท่ากับ 0.90 และตัวแปรความก้าวหน้า (ADV) เท่ากับ 0.93 ด้านความผูกพัน (EN) มีอิทธิพลต่อตัวแปรความเชื่อมั่นอย่างแรงกล้าและการยอมรับเป้าหมายค่านิยมขององค์กร (VA) เท่ากับ 0.99 ตัวแปรความเต็มใจที่จะทุ่มเทความพยายามอย่างมากเพื่อประโยชน์ขององค์กร (WIL) เท่ากับ 0.94 และตัวแปรความปรารถนาอย่างแรงกล้าที่จะคงไว้ซึ่งความเป็นสมาชิกภาพขององค์กร (CC) เท่ากับ 0.62 การมีส่วนร่วมของชุมชนในการจัดการการท่องเที่ยวเชิงสร้างสรรค์ มีอิทธิพลต่อตัวแปรการมีส่วนร่วมในการตัดสินใจ (DM) เท่ากับ 0.97 ตัวแปรการมีส่วนร่วมในการปฏิบัติการ (IMP) เท่ากับ 0.94 ตัวแปรการมีส่วนร่วมในการรับผลประโยชน์ (BE) เท่ากับ 0.79 และตัวแปรการมีส่วนร่วมในการประเมินผล (EV) เท่ากับ 0.98 ซึ่งผลการวิเคราะห์ความสอดคล้อง พบว่า โมเดลความสัมพันธ์ของปัจจัยเชิงสาเหตุที่มีอิทธิพลต่อการมีส่วนร่วมของชุมชนในการจัดการการท่องเที่ยวเชิงสร้างสรรค์ หลังการปรับปรุง พบว่า ค่า χ^2/df เท่ากับ 2.124 ค่า CFI เท่ากับ .995 ค่า TLI เท่ากับ .991 ค่า RMSEA เท่ากับ .047 และค่า HOELTER เท่ากับ 305 ค่าสถิติผ่านเกณฑ์ตามที่กำหนด จึงสรุปได้ว่าโมเดล

ความสัมพันธ์ของปัจจัยเชิงสาเหตุที่มีอิทธิพลต่อการมีส่วนร่วมของชุมชนในการจัดการการท่องเที่ยวเชิงสร้างสรรค์ จังหวัดเชียงราย กลมกลืนกับข้อมูลเชิงประจักษ์

2. ผลการวิเคราะห์การพัฒนาโมเดลสมการเชิงโครงสร้างของปัจจัยเชิงสาเหตุที่มีอิทธิพลต่อการมีส่วนร่วมของชุมชนในการจัดการการท่องเที่ยวเชิงสร้างสรรค์ จังหวัดเชียงราย โดยวิเคราะห์ตัวแปรที่ได้พัฒนาขึ้นภายในโมเดลสมการเชิงโครงสร้าง ดังตารางที่ 1

ตารางที่ 1 ค่าน้ำหนักมาตรฐานของเส้นอิทธิพลทางตรง อิทธิพลทางอ้อมและอิทธิพลรวมของตัวแปรเชิงสาเหตุที่ส่งผลต่อตัวแปรตามในแบบจำลอง

ตัวแปรผลลัพธ์ภายใน แบบจำลอง	ความผันแปร R ²	อิทธิพล (Effect)	ตัวแปรเชิงสาเหตุ		
			ด้านภาวะผู้นำการ เปลี่ยนแปลง (TL)	ด้านจิตใจ (MO)	ด้านความ ผูกพัน (EN)
ด้านจิตใจ (MO)	.832	DE	.912	-	-
	IE	.723	-	-	-
	TE	1.635	-	-	-
ด้านความผูกพัน (EN)	.716	DE	.933	-	-
	IE	.778	-	-	-
	TE	1.711	-	-	-
การมีส่วนร่วมของชุมชน ในการจัดการการท่องเที่ยว เชิงสร้างสรรค์ (PART)	.874	DE	.751	.793	.834
	IE	-	-	-	-
	TE	-	.751	.793	.834

หมายเหตุ: TE = (Total Effect), IE = (Indirect Effect), DE= (Direct Effect), N/A= not applicable

จากตารางที่ 1 แสดงค่าน้ำหนักมาตรฐานของอิทธิพลของปัจจัยเชิงสาเหตุที่มีอิทธิพลต่อการมีส่วนร่วมของชุมชนในการจัดการการท่องเที่ยวเชิงสร้างสรรค์ จังหวัดเชียงราย พบว่า ปัจจัยที่มีอิทธิพลต่อการมีส่วนร่วมของชุมชนในการจัดการการท่องเที่ยวเชิงสร้างสรรค์ ประกอบด้วยด้านภาวะผู้นำการเปลี่ยนแปลง ด้านจิตใจ และด้านความผูกพัน ซึ่งปัจจัยดังกล่าวมีอิทธิพลทางตรงต่อการมีส่วนร่วมของชุมชนในการจัดการการท่องเที่ยวเชิงสร้างสรรค์อย่างมีนัยสำคัญ โดยพบว่าด้านความผูกพัน มีอิทธิพลสูงที่สุด (TE เท่ากับ .834) รองลงมาคือ ด้านจิตใจ (TE เท่ากับ .793) และด้านภาวะผู้นำการเปลี่ยนแปลง (TE เท่ากับ .751) และด้านภาวะผู้นำการเปลี่ยนแปลงมีอิทธิพลทางตรงต่อด้านความผูกพัน (DE เท่ากับ .933) และ ด้านภาวะผู้นำการเปลี่ยนแปลงอิทธิพลทางตรงต่อด้านจิตใจ (DE เท่ากับ .912) ตามลำดับ โดยด้านภาวะผู้นำการเปลี่ยนแปลงมีอิทธิพลทางอ้อมต่อการมีส่วนร่วม

ของชุมชนในการจัดการการท่องเที่ยวเชิงสร้างสรรค์ผ่านด้านความผูกพัน (IE เท่ากับ .778) และด้านภาวะผู้นำการเปลี่ยนแปลงมีอิทธิพลต่อการมีส่วนร่วมของชุมชนในการจัดการการท่องเที่ยวเชิงสร้างสรรค์ผ่านด้านจิตใจ (IE เท่ากับ .723) ตามลำดับ

อภิปรายผลการวิจัย

จากผลการวิเคราะห์ข้อมูลในครั้งนี้ ผู้วิจัยนำผลมาอภิปรายผลโดยเรียงตามประเด็นต่าง ๆ ขององค์ประกอบปัจจัยเชิงสาเหตุที่มีอิทธิพลต่อการมีส่วนร่วมของชุมชนในการจัดการการท่องเที่ยวเชิงสร้างสรรค์ จังหวัดเชียงราย ผลการวิจัยพบว่า องค์ประกอบปัจจัยเชิงสาเหตุที่มีอิทธิพลต่อการมีส่วนร่วมของชุมชนในการจัดการการท่องเที่ยวเชิงสร้างสรรค์ จังหวัดเชียงราย ได้แก่ 1) ด้านความผูกพัน 2) ด้านจิตใจ และ 3) ด้านภาวะผู้นำการเปลี่ยนแปลง เรียงลำดับความสำคัญ แต่ละด้านมีความสอดคล้องกับข้อมูลเชิงประจักษ์ สามารถอภิปรายผลได้ ดังนี้

1. ด้านความผูกพัน การที่ทำให้คนในชุมชนมีความเชื่อมั่นที่จะยอมรับเป้าหมายและค่านิยมของชุมชน มีความเข้าใจในเป้าหมายของการจัดการการท่องเที่ยวเชิงสร้างสรรค์ สามารถปฏิบัติตามเป้าหมายของการจัดการการท่องเที่ยวเชิงสร้างสรรค์ที่ได้กำหนดไว้ ความความเชื่อมั่นในการจัดการการท่องเที่ยวเชิงสร้างสรรค์เป็นประโยชน์ต่อชุมชน ทำให้คนในชุมชนความภูมิใจในการเป็นส่วนหนึ่งของการจัดการการท่องเที่ยวเชิงสร้างสรรค์ เกิดแรงบันดาลใจต่อการมีส่วนร่วมในการจัดการการท่องเที่ยวเชิงสร้างสรรค์ และคนในชุมชนได้รับผลตอบแทนและผลประโยชน์ที่เหมาะสมในการมีส่วนร่วมการจัดการการท่องเที่ยวเชิงสร้างสรรค์ จะเห็นได้ว่าทำให้เกิดความเต็มใจและใช้ความพยายามเต็มที่ในการปฏิบัติงานของชุมชน ไม่ว่าจะเป็นการเข้าร่วมในกิจกรรมของการจัดการการท่องเที่ยวเชิงสร้างสรรค์ เกิดความร่วมมือและเสียสละเวลาเมื่อเกิดปัญหาในการทำงานด้านจัดการการท่องเที่ยวเชิงสร้างสรรค์ ผลการศึกษาพบว่าความผูกพันของสมาชิกในชุมชนมีบทบาทสำคัญต่อความร่วมมือและการมีส่วนร่วมในกิจกรรมการท่องเที่ยวเชิงสร้างสรรค์ สอดคล้องกับทฤษฎีความผูกพันของพนักงาน (Organizational Commitment Theory) ของ Mowday et al. (1982) ที่ระบุว่าความผูกพันเกิดจากความเชื่อมั่นและการยอมรับเป้าหมายและค่านิยมขององค์กร ผลที่เป็นเช่นนั้นเนื่องจากความผูกพันของสมาชิกในชุมชนมีบทบาทสำคัญต่อความร่วมมือและการมีส่วนร่วมในกิจกรรมการท่องเที่ยวเชิงสร้างสรรค์ สอดคล้องกับแนวคิดของ Meyer and Morin (2016) ที่เสนอแนวคิดเกี่ยวกับความผูกพันของพฤติกรรมบุคคลในบริบทที่แตกต่างกัน โดยเฉพาะอย่างยิ่งในชุมชนที่มีการเปลี่ยนแปลงเชิงนโยบายหรือกิจกรรมใหม่ เช่น การท่องเที่ยวเชิงสร้างสรรค์ ซึ่งต้องอาศัยความเข้าใจและการยอมรับในเป้าหมายร่วมของชุมชน สอดคล้องกับงานวิจัยของ กิตติภักดิ์ ลีไธภัย (2562) ที่พบว่า ปัจจัยความพร้อมของชุมชน ความผูกพันต่อชุมชน และกรอบนโยบายการท่องเที่ยวมีอิทธิพลทางบวกต่อการมีส่วนร่วมของประชาชนในพื้นที่ โดยผู้นำชุมชนต้องตระหนักถึงการสร้างความพร้อมของคนในชุมชนและการสร้างความผูกพันให้กับคนในชุมชน

เพื่อให้เกิดการเห็นความสำคัญของกิจกรรมการท่องเที่ยวและผลประโยชน์ร่วมกัน และสอดคล้องกับ ผลการศึกษาของ บุษมาศ มาศงามเมือง และ พบสุข ชำชอง (2562) ที่กล่าวถึงความผูกพันต่อชุมชน ของประชาชนบ้านท่าตูมส่งผลต่อการพัฒนาท้องถิ่นในหลายด้าน อาทิ การมีส่วนร่วมในกิจกรรมต่าง ๆ ของชุมชน และการร่วมกันกำหนดทิศทางการพัฒนาของชุมชน ซึ่งนำไปสู่การกำหนดแนวทางการพัฒนา ท้องถิ่นอย่างยั่งยืน อย่างไรก็ตาม ในการดำเนินการวิจัยมีข้อจำกัดด้านเวลาในการเก็บข้อมูลในช่วงเวลาหนึ่ง อาจไม่สะท้อนการเปลี่ยนแปลงของทัศนคติระยะยาว และต้องคำนึงถึงปัจจัยภายนอกที่ส่งผลกระทบต่อ ความผูกพัน โดยเฉพาะอย่างยิ่งในช่วงสถานการณ์เศรษฐกิจ หรือภัยพิบัติ ที่อาจส่งผลกระทบต่อทัศนคติ ความคิดเห็นของชุมชนในการมีส่วนร่วมต่อการท่องเที่ยวเชิงสร้างสรรค์

2. ด้านจูงใจ การได้รับการยอมรับนับถือโดยการได้รับคำชมเชยจากคนในชุมชนเมื่อมีส่วนร่วม กับกิจกรรมการท่องเที่ยวเชิงสร้างสรรค์ ผู้นำให้การยอมรับในความรู้ความสามารถของคนในชุมชน เมื่อมีการแสดงความคิดเห็นต่าง ๆ ได้รับการยอมรับจากคนในชุมชน โดยกระบวนการดำเนินงาน มีการให้กำลังใจจากผู้นำในการมีส่วนร่วมกับการท่องเที่ยวเชิงสร้างสรรค์ ผลที่เป็นเช่นนั้น เนื่องจากพฤติกรรมของคนในชุมชนในการให้เกิดการมีส่วนร่วมต้องใช้แรงกระตุ้น ความพยายามให้เกิด การเปลี่ยนแปลง ความกระตือรือร้นของคนในชุมชน ให้เป้าหมายของชุมชนที่กำหนดไว้สำเร็จ เพราะหากคนในชุมชนไม่มีแรงขับเคลื่อนให้เกิดพฤติกรรมมีส่วนร่วมจะทำให้ชุมชนนั้นไม่มีการพัฒนา ในพื้นที่ของตนเองในกิจกรรมการท่องเที่ยวเชิงสร้างสรรค์ จะเห็นได้ว่าการได้รับการยอมรับนับถือ ไม่ว่าจะจากผู้นำ มีหลายรูปแบบไม่ว่าจะเป็นการยอมรับที่อยู่ในการยกย่องชมเชยในการกระทำ ของสมาชิก หรือการแสดงความคิดเห็นในสถานการณ์ต่าง ๆ การให้กำลังใจหรือการแสดงออกอื่นใด ที่สื่อให้เห็นถึงการยอมรับในความสามารถเมื่อได้ทำงานอย่างหนึ่งอย่างใดบรรลุผลสำเร็จการยอมรับ นับถือจะแฝงอยู่กับความสำเร็จในงานด้วย (Herzberg et al. 2007) และยังสอดคล้องกับงานวิจัย ของ อภิเดช สิทธิพรหม และ เทพศักดิ์ บุญยรัตพันธุ์ (2561) ที่กล่าวว่า ปัจจัยจูงใจมีความสัมพันธ์ กับการมีส่วนร่วมเป็นอย่างมาก และยังสอดคล้องกับงานวิจัยของ สมคิด ศรีสิงห์ (2558) ที่กล่าวว่า การมีส่วนร่วมในการรับผลประโยชน์จากการดำเนินการและการมีส่วนร่วมในการตรวจสอบและ ติดตามผลจะทำให้เกิดพฤติกรรมมีส่วนร่วมของคนในชุมชน

3. ด้านภาวะผู้นำการเปลี่ยนแปลง โดยผู้นำมีการกระตุ้นทางปัญญา การคิด และแก้ปัญหา อย่างเป็นระบบในการดำเนินกิจกรรมด้านการท่องเที่ยว การกระตุ้นให้สมาชิกตระหนักถึงปัญหาต่าง ๆ ที่เกิดขึ้นในการดำเนินงาน เปิดโอกาสให้สมาชิกแสดงความคิดเห็นและตัดสินใจเกี่ยวกับแนวทางการจัดการท่องเที่ยว ไม่วิจารณ์ความคิดเห็นของสมาชิกแม้ว่าจะแตกต่างจากความคิดของผู้นำ ทั้งนี้ ในระหว่างการดำเนินกิจกรรมมีการให้กำลังใจสมาชิกและส่งเสริมให้ใช้ความพยายามหาทางแก้ปัญหา ด้วยวิธีใหม่ ๆ ผลที่เป็นเช่นนั้นเพราะภาวะผู้นำการเปลี่ยนแปลง เป็นกระบวนการที่ผู้นำแสดงให้เห็น ศักยภาพในการเปลี่ยนแปลงทัศนคติ และพฤติกรรมของคนในชุมชน ทำให้ผลที่เกิดขึ้นจากการได้รับอิทธิพล

เปลี่ยนแปลงตามด้วยเช่นกัน และยังส่งผลให้มีการเปลี่ยนแปลงทิศทางการดำเนินงานทำให้ผลนั้นสำเร็จตามวัตถุประสงค์ที่วางไว้ ซึ่งสอดคล้องกับกระบวนการที่ผู้นำแสดงให้เห็นถึงศักยภาพในการเปลี่ยนแปลงทัศนคติ พฤติกรรม และแรงจูงใจของสมาชิกในชุมชนส่งผลให้เกิดการเปลี่ยนแปลงแนวทางปฏิบัติงานให้บรรลุเป้าหมายที่วางไว้ โดยเฉพาะองค์ประกอบการกระตุ้นทางปัญญา (Bass & Riggio, 2006) และสอดคล้องกับงานวิจัยของ รติรัตน์ เสาร์ทอง (2562) ภาวะผู้นำแบบเปลี่ยนแปลงเป็นการกระตุ้นทางใช้ปัญญาต่อชุมชนด้านความเต็มใจและใช้ความพยายามเต็มที่ในการปฏิบัติงานของชุมชน และยังสอดคล้องกับ สุดาวดี เตะบุญมี (2566) ที่กล่าวว่า ผู้นำการเปลี่ยนแปลงที่สามารถจัดการประสิทธิภาพการบริหารจะต้องทำความเข้าใจกับสภาพแวดล้อมไปถึงการเข้าใจถึงความสลับซับซ้อนและความรวดเร็วของการเปลี่ยนแปลง เพื่อจะสามารถเตรียมมาตรการและนโยบายในการรับมือและปรับตัวของสมาชิกและองค์กรที่มีประสิทธิภาพและสอดคล้องกับการเปลี่ยนแปลงที่รวดเร็วทั้งในปัจจุบันและอนาคต จึงจะทำให้องค์กรนั้นอยู่รอดและประสบความสำเร็จได้อย่างยั่งยืน

ข้อเสนอแนะการวิจัย

ข้อเสนอแนะในการนำงานวิจัยไปใช้

ผลการศึกษาอิทธิพลเชิงโครงสร้างการมีส่วนร่วมของชุมชนในการจัดการการท่องเที่ยวเชิงสร้างสรรค์ จังหวัดเชียงราย นำไปสู่ข้อเสนอแนะเพื่อสร้างการมีส่วนร่วมของชุมชน ดังนี้

1. การสร้างความผูกพันของคนในชุมชนซึ่งเป็นปัจจัยที่มีผลต่อการมีส่วนร่วมของชุมชนในการจัดการการท่องเที่ยวเชิงสร้างสรรค์ โดยการสร้างความผูกพันได้นั้นสิ่งสำคัญคนในชุมชนต้องมีความเชื่อมั่นอย่างแรงกล้าและการยอมรับเป้าหมายค่านิยมขององค์กร ดังนั้น จึงจำเป็นต้องอย่างยิ่งที่ต้องมีการดำเนินกิจกรรมสร้างความสัมพันธ์เพื่อสร้างการมีส่วนร่วม โดยการใช้การพัฒนาภาวะผู้นำในชุมชนโดยใช้กิจกรรมกลุ่ม ผู้นำควรเป็นต้นแบบของที่ดีเพื่อสร้างการยอมรับ และมีการสร้างวัฒนธรรมการมีส่วนร่วมรวมถึงกำหนดวิธีการสื่อสารสำหรับชุมชนในแต่ละบริบทของพื้นที่ที่มีความแตกต่างกันให้เกิดการเข้าถึงกลุ่มคนเป็นที่ยอมรับในชุมชน

2. การดำเนินการมีส่วนร่วมของชุมชนในการจัดการการท่องเที่ยวเชิงสร้างสรรค์ ควรเน้นกิจกรรมในการกระตุ้นแรงจูงใจให้กับคนในชุมชนเพื่อสร้างการมีส่วนร่วมในการจัดการการท่องเที่ยวเชิงสร้างสรรค์ และการสร้างจิตสำนึกของคนในชุมชนในการมีส่วนร่วมของพื้นที่ในการจัดการการท่องเที่ยวเชิงสร้างสรรค์ โดยการกำหนดแนวทางการส่งเสริมเชิงยุทธศาสตร์การส่งเสริมการท่องเที่ยวเชิงสร้างสรรค์ เสริมสร้างศักยภาพของชุมชนผ่านกระบวนการเรียนรู้ที่ต่อเนื่อง ทั้งในมิติของอัตลักษณ์ วัฒนธรรม และแนวคิดการจัดการอย่างสร้างสรรค์พัฒนาเครือข่ายมีอสนับสนุนการบริหารจัดการชุมชน ส่งเสริมบทบาทผู้นำท้องถิ่นและกลุ่มเครือข่าย ให้เป็นศูนย์กลางการขับเคลื่อนกิจกรรมบูรณาการกับหน่วยงานรัฐและเอกชน ในเชิงนโยบายภาครัฐควรสนับสนุนให้เกิดพื้นที่นำร่องที่มีระบบบริหารจัดการโดยชุมชน

อย่างแท้จริง และให้การรับรองผ่านนโยบายในพื้นที่การท่องเที่ยวเชิงสร้างสรรค์ต้นแบบ การสร้างระบบข้อมูลที่มีความชัดเจนในการสื่อสารกับคนในพื้นที่ รวมถึงการบริหารจัดการการติดตามผลการท่องเที่ยวเชิงสร้างสรรค์ที่ได้รับการพัฒนาอย่างต่อเนื่อง

ข้อเสนอแนะสำหรับการวิจัยครั้งต่อไป

จากผลการวิจัยทำให้ได้ข้อมูลที่เสนอแนะในการวิจัยครั้งนี้ ควรนำกรอบแนวคิดจากการวิจัยในครั้งนี้นำไปศึกษากับกลุ่มตัวอย่างในพื้นที่ภาคต่าง ๆ ของประเทศไทย เพื่อเปรียบเทียบความแตกต่างของผลการศึกษาและใช้เป็นนโยบายในการกำหนดเพื่อสร้างความเข้มแข็งให้กับของคนในชุมชน เพื่อการจัดการการท่องเที่ยวเชิงสร้างสรรค์

เอกสารอ้างอิง

- กระทรวงการท่องเที่ยวและกีฬา. (2561). *แผนแม่บทการพัฒนาการท่องเที่ยวแห่งชาติ (พ.ศ. 2561-2580)*. กระทรวงการท่องเที่ยวและกีฬา.
- กัลยา วานิชย์บัญชา. (2562). *การวิเคราะห์สมการโครงสร้าง (SEM) ด้วย AMOS (พิมพ์ครั้งที่ 3)*. สามลดา. การท่องเที่ยวแห่งประเทศไทย. (2567). *รายงานภาพรวมการส่งเสริมการท่องเที่ยวเมืองรอง ปีงบประมาณ 2567*. การท่องเที่ยวแห่งประเทศไทย.
- กิตติภัฏ ฐิโณทัย. (2562). *ปัจจัยที่มีอิทธิพลต่อการมีส่วนร่วมของประชาชนในพื้นที่ที่ก่อให้เกิดความสำเร็จของการท่องเที่ยวโดยชุมชน: กรณีศึกษาชุมชนบ้านบางน้ำผึ้งจังหวัดสมุทรปราการ [วิทยานิพนธ์ปริญญาโทบริหารธุรกิจ ไม่ได้ตีพิมพ์]*. สถาบันบัณฑิตพัฒนบริหารศาสตร์.
- บุษมาศ มาศงามเมือง และพบสุข ชำชอง. (2562). *เรื่องความผูกพันต่อชุมชนในบริบทแบบชุมชนกึ่งเมือง: กรณีศึกษาชุมชนบ้านท่าตูม จังหวัดมหาสารคาม*. *วารสารวิชาการธรรมทรรศน์*, 19(3), 13-22.
- รติรัตน์ เสาร์ทอง. (2562). *ภาวะผู้นำกับความผูกพันต่อชุมชนที่มีผลต่อการมีส่วนร่วมของชุมชนในการจัดการท่องเที่ยวโดยชุมชน กรณีศึกษา พื้นที่พิเศษเมืองโบราณอู่ทอง จังหวัดสุพรรณบุรี [วิทยานิพนธ์ปริญญาโทบริหารธุรกิจ, มหาวิทยาลัยศิลปากร]*. iThesis.
<http://ithesis-ir.su.ac.th/dspace/bitstream/123456789/2825/1/59602320.pdf>
- สมคิด ศรีสิงห์. (2558). *ปัจจัยที่ส่งเสริมการมีส่วนร่วมในการพัฒนากิจกรรมของประชาชนในเขตเทศบาลนครพิษณุโลก*. *วารสารวิทยาลัยนครราชสีมา*, 9(2), 57-63.
- สำนักงานจังหวัดเชียงราย. (2565). *แผนยุทธศาสตร์การพัฒนาการท่องเที่ยวเชิงสร้างสรรค์จังหวัดเชียงราย (พ.ศ. 2566-2570)*. ศูนย์บริหารราชการจังหวัดเชียงราย.
- สุดาวดี เตบุญมี. (2566). *ความสัมพันธ์ระหว่างผู้นำการเปลี่ยนแปลงกับประสิทธิผลในการบริหารองค์กร*. *วารสารเครือข่ายส่งเสริมการวิจัยทางมนุษยศาสตร์และสังคมศาสตร์*, 6(2), 98-113.

- พงษ์จันทร์ หลวงจันทร์ดวง และวราภรณ์ ปัญญาวดี. (2561). การพัฒนาตัวชี้วัดการท่องเที่ยวชุมชน
เชิงสร้างสรรค์อย่างยั่งยืน. *วารสารอิเล็กทรอนิกส์การศึกษารัฐทางไกลเชิงนวัตกรรม*, 8(1), 79-104.
- องค์การบริหารการพัฒนาพื้นที่พิเศษเพื่อการท่องเที่ยวอย่างยั่งยืน. (2561). *คู่มือกระบวนการพัฒนา
และยกระดับกิจกรรมท่องเที่ยวเชิงสร้างสรรค์*. สำนักพิมพ์บริษัทบุ๊คพลัส พับลิชชิง จำกัด.
อภิเดช สิทธิพรหม และเทพศักดิ์ บุญยรัตพันธุ์. (2561). การมีส่วนร่วมของประชาชนในการจัดทำ
แผนพัฒนาท้องถิ่นขององค์การบริหารส่วนตำบลรอบเมือง อำเภอเมือง จังหวัดร้อยเอ็ด.
วารสารอิเล็กทรอนิกส์การศึกษารัฐทางไกลเชิงนวัตกรรม, 8(1), 137-149.
- Anderson, J. C., & Gerbing, D. W. (1988). Structural equation modeling in practice: A review and
recommended two-step approach. *Psychological Bulletin*, 103(3), 411-423.
- Bass, B. M. (1985). *Leadership and performance beyond expectations*. Free Press.
- Bass, B. M., & Avolio, B. J. (1993). Transformational leadership: A response to critiques. In Chemers,
M. M., & R. Ayman (Eds.), *Leadership theory and research: Perspectives and directions*
(pp. 49-80). Academic Press.
- Bass, B. M., & Riggio, R. E. (2006). *Transformational leadership* (2nd ed.). Psychology Press.
- Cochran, W. G. (2007). *Sampling techniques* (3rd ed.). John Wiley & Sons.
- Cohen, J. M., & Uphoff, N. T. (1980). *Participations place in rural development: Seeking clarity through
specificity*. World Developments.
- Deci, E. L., & Ryan, R. M. (1985). *Intrinsic motivation and self-determination in human behavior*.
Springer Science & Business Media.
- Fornell, C., & Larcker, D. F. (1981). Evaluating structural equation models with unobservable variables
and measurement error. *Journal of Market Research*, 18(1), 39.
- Herzberg, F., Mausner, B., & Snyderman, B. B. (2007). *The motivation to work*. Transaction Publishers.
- Meyer, J. P., & Morin, A. J. S. (2016). A person-centered approach to commitment research: Theory,
research, and methodology. *Journal of Organizational Behavior*, 37(4), 584-612.
- Mowday, R. T., Steers, R. M., & Porter, L. W. (1982). *Employee-organization linkages: The psychology
of commitment, absenteeism, and turnover*. Academic Press.